

# Installatie-instructie

## voor de Nefit i-Service-box



**NEFIT**



## Voorwoord

De Nefit i-Service vormt een nieuwe stap naar optimale service verlening en vermindert de kans op storingen.

Met de Nefit i-Service is het mogelijk om uw geïnstalleerde cv-toestellen via internet te monitoren. Het systeem bewaakt constant het functioneren van het Nefit-toestel en trekt daaruit conclusies.

De voordelen zijn:

- Lagere onderhoudsfrequentie, kortom alleen onderhoud als het nodig is.
- Inspectiefrequentie voor de klant neemt toe: "Iedere week wordt uw ketel even nagekeken!"
- Minder koudeklachten ... de status van onderdelen wordt gemeten en zo is preventieve vervanging mogelijk.
- Eén keer rijden volstaat ... de storingshistorie is op de website vooraf te bestuderen.

Voor deze nieuwe service-oplossing is een verbinding tussen het cv-toestel en Nefit vereist. Hiertoe ontwikkelde Nefit een i-Service-box.

Deze instructie geeft u informatie over de mogelijkheden, de installatie en de werking van deze Nefit i-Service-box.

## Inhoudsopgave

<b>1</b>	<b>Leveringsomvang</b> .....	<b>3</b>
<b>2</b>	<b>i-Service-box</b> .....	<b>4</b>
2.1	Algemeen .....	4
2.2	Meldingen .....	5
2.3	Weergave LEDs .....	6
2.4	Voorwaarden .....	6
2.5	Voordelen .....	7
<b>3</b>	<b>Montage</b> .....	<b>8</b>
3.1	Ophangen .....	8
3.2	Aansluiten .....	9
<b>4</b>	<b>i-Service-box Converter</b> .....	<b>15</b>
<b>5</b>	<b>Website</b> .....	<b>17</b>
5.1	Algemeen .....	17
5.2	Gegevens invoeren in website .....	17
<b>6</b>	<b>Diagnose</b> .....	<b>18</b>

# 1 Leveringsomvang

Zie figuur 1 voor de leveringsomvang.

## Leveringsomvang:

pos. 1: Nefit i-Service-box

pos. 2: Boormal

pos. 3: Zakje met:

- 2 schroeven,

- 2 pluggen,

- 1 kroonsteen en

- 1 aansluitklem turkoois

pos. 4: Aansluitkabel 6-aderig, lengte 2 meter

pos. 5: Handleiding

pos. 6: Telefoonkabel, lengte 2 meter en aan beide zijde voorzien van een RJ11 plug

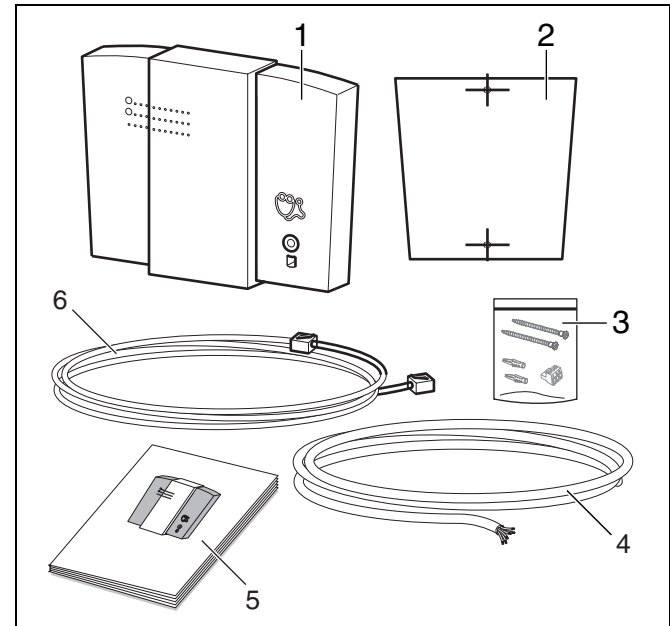

fig. 1 Leveringsomvang

## 2 i-Service-box

### 2.1 Algemeen

De Nefit i-Service is een afkorting van internet-service. Met deze service is het mogelijk om uw geïnstalleerde cv-toestellen via internet te monitoren. Voor deze nieuwe service-oplossing is een verbinding tussen het cv-toestel en Nefit vereist.

Hiertoe ontwikkelde Nefit een i-Service-box (fig. 2).

De i-Service-box is toepasbaar op Nefit cv-toestellen die zijn voorzien van een branderautomaat van het type UBA1, UBA1.5 en UBA3.

De belastingsfactor van de i-Service-box op de analoge telefoonlijn is 0,2.



#### LET OP !

De box belt een gratis telefoonnummer.

**Een hoge telefoonrekening voor de gebruiker van de i-Service-box is dus uitgesloten!**

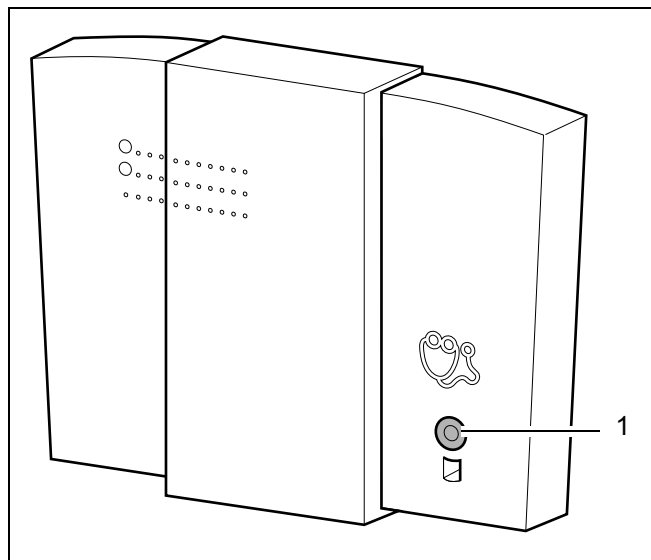

fig. 2 i-Service-box

## 2.2 Meldingen

### Melding wekelijkse status

Het systeem bewaakt constant het functioneren van het Nefit-toestel en trekt daaruit conclusies. De Nefit i-Service-box belt via een gratis telefoonlijn 1 maal per week op een willekeurig tijdstip (tussen 1.00 en 8.00 uur) naar Nefit en geeft hierbij gegevens door over het functioneren van het cv-toestel. De gegevens worden op beveiligde website [www.nefiti-service.nl](http://www.nefiti-service.nl) verwerkt (zie hoofdstuk 5).

Kan de i-Service-box geen verbinding krijgen met Nefit, dan wordt tot drie maal toe getracht in te bellen. Wanneer geen verbinding tot stand kan worden gebracht, wordt een week later deze cyclus herhaald.

Gegevens die geregistreerd worden zijn:

- aantal branderuren;
- storingshistorie;
- onderhoudsbehoefte;
- misstandendetectie, w.o.;
- een druppelende kraan;
- een sensorstoring;
- een ontstekingsprobleem;
- een dichtgelopen radiator.

De i-Service-box is voorzien van een geavanceerd kennissysteem wat de vervangingsnoodzaak van specifieke onderdelen kan aangeven. Met deze kennis komt u beslagen ten ijs. U weet welke onderdelen u in elk geval moet meenemen, u kunt uw klant adviseren sommige onderdelen zelfs preventief te vervangen.

### Melding vergrendelende storing

In het geval van een vergrendelende storing meldt de Nefit i-Service-box dit onmiddellijk aan de server. Vervolgens wordt u, naar keuze, via e-mail of SMS per direct gewaarschuwd. Via deze kanalen wordt u geïnformeerd over de storingscode, een storingsuitleg en het postcode en huisnummer van de cv-toestel lokatie.

## 2.3 Weergave LEDs

De i-Service-box is voorzien van twee LEDs, een groene en een gele. De LED geeft de status van de i-Service-box weer.

### Tijdens rustbedrijf

- groene LED knippert in een 1 seconde ritme.
- gele LED is uit.

### Tijdens uitbellen

- groene LED knippert in een 1 seconde ritme.
- gele LED brandt continu.

### Tijdens boot mode (geen contact met server, meer dan 15 dagen)

- groene LED knippert snel.
- gele LED is uit.

### Tijdens het programmeren van nieuwe software in de i-Service-box

- groene en gele LED knipperen om en om.

Wanneer de i-Service-box de wekelijkse statusmelding (paragraaf 2.2) uitbelt, kunnen de groene en gele LED van de i-Service-box om en om gaan knipperen. De software in de i-Service-box wordt dan automatisch geactualiseerd.

## 2.4 Voorwaarden

De i-Service-box blijft eigendom van Nefit.

Nefit geeft onbeperkt garantie op de i-Service-box tijdens de looptijd van het contract. In geval van beschadiging of bij ontbinding van het contract worden de hieruit voortvloeiende kosten aan het servicebedrijf berekend.

Bij ontbinding van het abonnement met de gebruiker, dient de i-Service-box teruggenomen te worden en kan vervolgens opnieuw ingezet worden.

## 2.5 Voordelen

De Nefit i-Service biedt de volgende voordelen.

- Lagere onderhoudsfrequentie, kortom alleen onderhoud als het nodig is. Op de website is te zien welke Nefit cv-toestellen aan een onderhoudsbeurt toe zijn.
- Inspectiefrequentie voor de klant neemt toe: "Iedere week wordt uw ketel even nagekeken!"
- Minder koudeklachten ... de status van onderdelen wordt gemeten en zo is preventieve vervanging mogelijk.
- Eén keer rijden volstaat ... de storingshistorie is op de website vooraf te bestuderen.
- De conditie van een aantal onderdelen af te lezen. Dankzij de informatie op de website kunnen onderhoudsbezoeken doelmatiger worden gepland en weet de monteur welke onderdelen extra aandacht nodig hebben.
- Door een betere onderhoudsplanning worden storingen voorkomen. Fysieke bezoekfrequentie neemt af.
- De servicemonteur hoeft minder vaak onverwacht en buiten kantooruren op pad. De klanttevredenheid neemt toe.

## 3 Montage

### 3.1 Ophangen

Op de verpakkingendoos van de i-Service-box is een sticker aangebracht waarop het serienummer staat vermeld. Dit serienummer is reeds door het Nefit i-Service team op de website ingevoerd. Het serienummer staat ook op de behuizing van de i-Service box.

Monteer de i-Service-box naast het cv-toestel. Bij montage onder het cv-toestel kan de box worden beschadigd door waterlekkage.

- Kies een vlak montagevlak uit.
- Markeer met de boormal (zie pag. 19) de te boren gaten.
- Boor de gaten.
- Verwijder de kap van de box (fig. 3).
- Monteer de box met de bijgeleverde pluggen en schroeven.

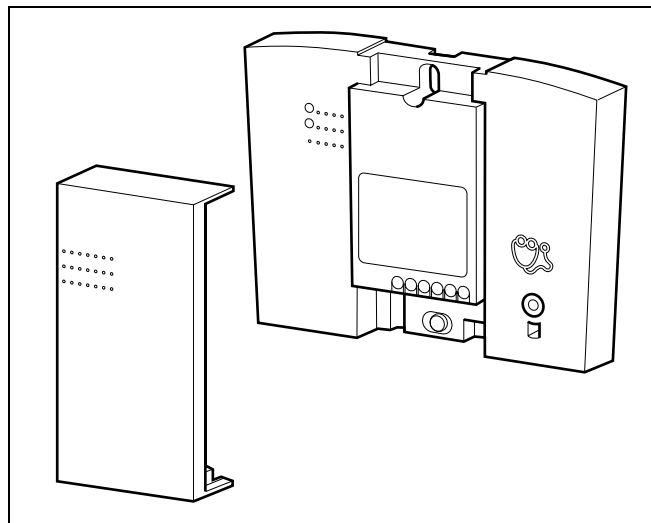

fig. 3 Kap verwijderen



## 3.2 Aansluiten

### Aansluiten telefoonverbinding

- Sluit met de bijgeleverde telefoonkabel de i-Service-box op de telefooncontactdoos aan.



#### TIP

Wanneer de RJ11-plug aan één zijde verwijderd wordt, om losse bedrading aan te kunnen sluiten, moet men de twee middelste draden in de stekker gebruiken.

### Onderstaande verbindingen kunt u maken met de bijgeleverde 6-aderige aansluitkabel

- Neem de netstekker uit de wandcontactdoos.
- Neem de bedrading van de eventueel aanwezige Nefit ModuLine thermostaat of MBC2 los van kroonsteen 3 en 4 van het cv-toestel.
- Verbind deze losgenomen draden via de bijgeleverde kroonsteen met pen 3 en 4 van de i-Service-box.
- Verbind de pen 1 en 2 van de i-Service-box met de kroonsteenaansluiting 3 en 4 van het cv-toestel.



#### LET OP !

Een aan/uit-kamerthermostaat blijft op kroonsteenaansluiting 1-2 op het cv-toestel aangesloten. Op pen 3 en 4 van de i-Service-box worden dan geen draden aangesloten.



#### TIP

Neem voor het aansluiten van de i-Service-box in combinatie met een MBC2 contact op met Nefit.

De cascadereregeling MBC5 in combinatie met een i-Service-box kan niet aangesloten worden. Het is mogelijk om cv-toestellen in cascadeopstelling op afstand te monitoren met behulp van de modemfunctie van de MBC5.

### Aansluiten 24V-voedingsspanning

De i-Service-box wordt gevoed met wisselspanning. De 24V wisselspanning voor de i-Service-box wordt van kroonsteenaansluiting van het toestel voor de externe driewegklep afgenomen.

Bepaal voor de 24V-voeding van de i-Service-box of u een cv-toestel heeft voorzien van een UBA1, UBA1.5 of UBA3 (fig. 4).

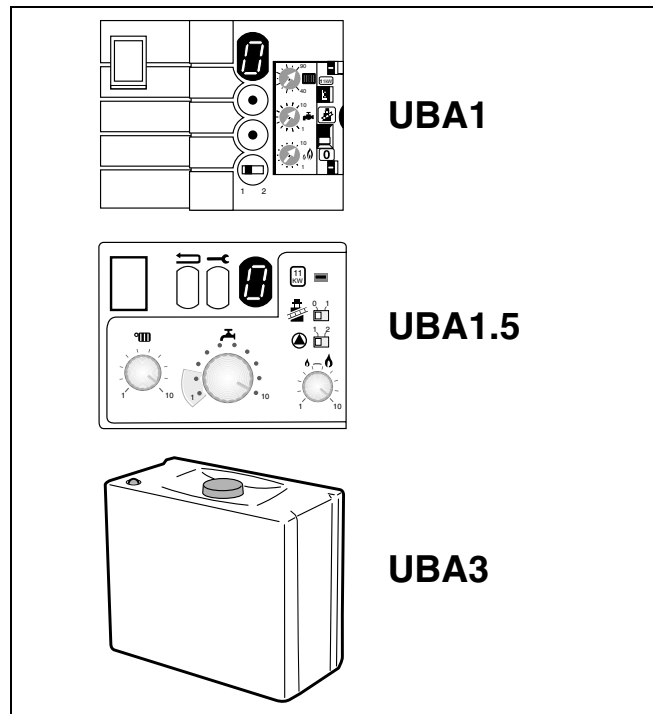

fig. 4 UBA1, UBA 1.5 en UBA3

Voor een UBA1- of UBA1.5-toestel (zie fig. 5):

- Neem de netstekker uit de wandcontactdoos.
- Verbind pen 5-6 van de i-Service-box met kroonsteenaansluiting 9-10 van het toestel.
- Steek de netstekker weer in de wandcontactdoos.

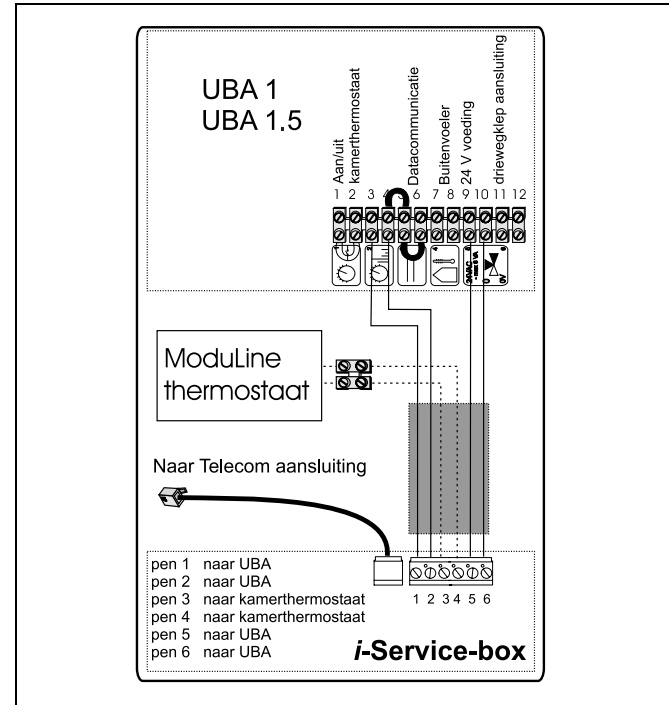

fig. 5 Aansluitschema UBA1 en UB1.5

Bij de Nefit EcomLine HRC 23V en Nefit EcomLine HRC 23/28V is standaard op de kroonsteen van het toestel geen 24V-wisselspanning aanwezig. Voor deze toestellen is een '24V-voedingskabel voor i-Service' te bestellen (EV-nr. 73851). Voer voor het aansluiten van 24V wisselspanning op deze toestellen de volgende handelingen uit (zie fig. 6):

- Neem de netstekker uit de wandcontactdoos.
- Trek de KIM-stekker uit de KIM.
- Steek de KIM-stekker in de contrastekker van de losse 24V-voedingskabel voor i-Service.
- Steek de andere stekker van de losse 24V-voedingskabel voor i-Service in de KIM.
- Sluit de twee adereindhulsen aan op pen 5-6 van de i-Service-box.
- Steek de netstekker weer in de wandcontactdoos.

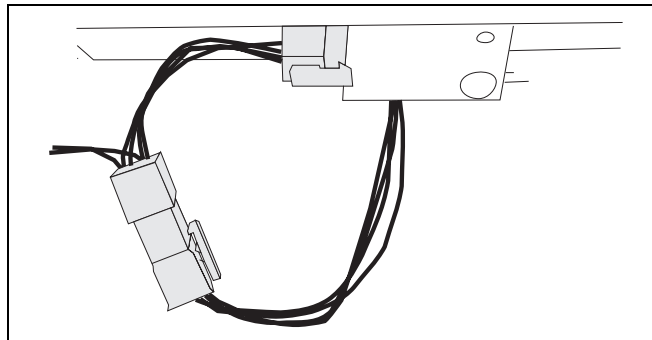

fig. 6 24V-voedingskabel voor i-Service

Voor een UBA3-toestel is een aansluitklem in de leveringsomvang (zie fig. 1) opgenomen.

- Neem de netstekker uit de wandcontactdoos.
- Verbind de i-Service-box met de aansluitklem (zie fig. 7):
  - pen 5 van de i-Service-box op nummer 1 van de aansluitklem;
  - pen 6 van de i-Service-box op nummer 2 van de aansluitklem.(nummer 3 van de aansluitklem wordt niet benut).

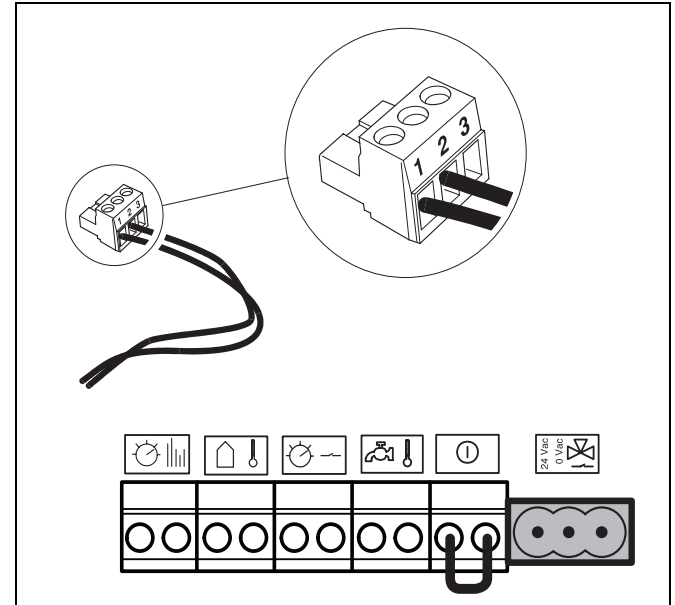

fig. 7 Aansluitklem voor 24V-voeding bij UBA3-toestellen

## 3 Montage

- Steek de aansluitklem in de kroonsteenaansluiting 11-12-13 van het toestel (zie fig. 8).
- Steek de netstekker weer in de wandcontactdoos.
- Noteer het serienummer, tezamen met de adresgegevens van de klant. Deze gegevens kunt u later op de website invoeren, zodat bij een storing de klantgegevens bekend zijn.
- Breng de afdekkap aan op de box.

Nadat de i-Service-box is geplaatst zal de box direct uitbellen. De groene LED brandt continu (zie paragraaf 2.3).

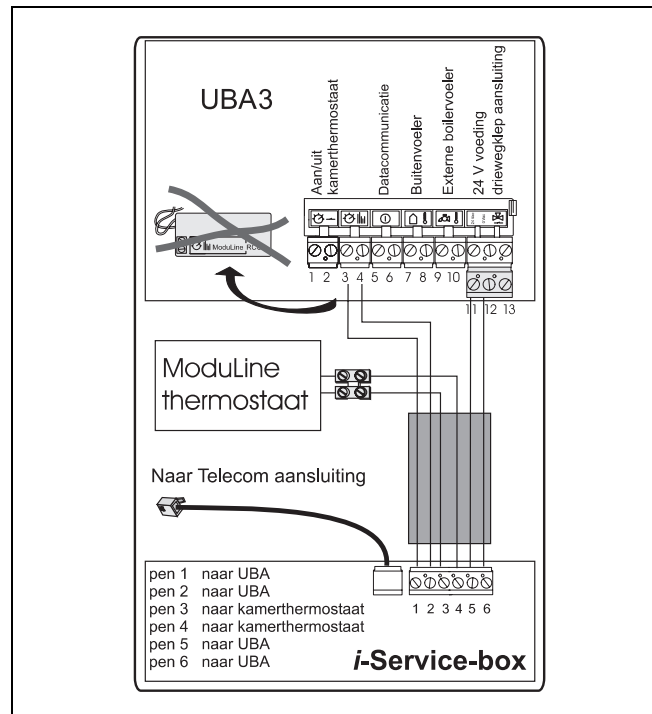

fig. 8 Aansluitschema UBA3

## 4 i-Service-box Converter

Nefit ontwikkelde een programma - de i-Service-box Converter (iSC) - voor uw Palm Handheld. Met een Nefit Service Key is het mogelijk de i-Service-box in te stellen. Met dit softwareprogramma kunt u de i-Service-box voor twee situaties geschikt maken:

1. telefooninstallatie met een huistelefooncentrale.
2. instelling wijzigen van toon- naar pulscentrale.

De i-Service-box Converter kan gedownload worden van de Nefit Dealersite ([www.nefitdealer.nl](http://www.nefitdealer.nl) , kies Service).



### TIP

Voor het omprogrammeren van de i-Service-box dient een Nefit Service Key toegepast te worden. Indien u niet beschikt over een Nefit Service Key, of u maakt geen gebruik van een Palm Handheld, kunt u contact opnemen met de Nefit DealerLine 0570 - 67 85 66, toets 4.



### LET OP !

De i-Service-box Converter is separate software naast de Service Software.

De Service Key moet eerst eenmalig gereed worden gemaakt om met de i-Service-box te kunnen communiceren. Hierna is de Service Key geschikt voor zowel de Service Tool als de i-Service-box. Voer de volgende handelingen uit.

- Installeer de i-Service-box Converter software met de standaard Palm Desktop software of met de Palm Quick-install op uw Palm.
- Steek de Service Key in de op het toestel aangesloten i-Service-box (fig. 2, pos. 1).
- Start de iSC-applicatie op de Palm.
- Richt de Palm op de Service Key en klik op de button [*Verbinden met i-Service-box*]. Het laden van de software in de Service Key duurt eenmalig circa 10 minuten.

### Huistelefooncentrale

De i-Service-box belt via een analoge telefoonlijn naar een gratis telefoonnummer. Indien gebruik wordt gemaakt van een huistelefooncentrale, kan het zijn dat in de i-Service-box een voorkiesnummer ingesteld worden. Met de i-Service-box Converter kan ieder nummer [0..9] ingesteld worden. Met hetzelfde programma kan ook een ingesteld nummer gewijzigd of verwijderd worden.

### **Toon- of pulstelefooncentrale**

Standaard zijn de i-Service-boxen geschikt voor tooncentrales. Bij oudere pulscentrales is het noodzakelijk om de i-Service-box om te zetten. Met de i-Service-box Converter is dit op een eenvoudige wijze mogelijk.



## 5 Website

### 5.1 Algemeen

Met de door Nefit verstrekte inlognaam en wachtwoord kunt u contact zoeken met de website van Nefit om de gegevens van het cv-toestel op te vragen.

Op deze beveiligde website [www.nefiti-service.nl](http://www.nefiti-service.nl) zoekt u het serienummer van de geïnstalleerde i-Service-box op en vult u de adresgegevens van de klant in. Via de website kan informatie worden opgevraagd over het functioneren van het cv-toestel gedurende de laatste 24 uur voordat de storing optrad.

Met behulp van deze gegevens wordt het storingszoeken vereenvoudigd en kan de storing doelgericht worden verholpen.

In de log staan de onderstaande gegevens vermeld:

- aanvoertemperatuur cv-water;
- safetytemperatuur;
- retourtemperatuur cv-water;
- stand van de driewegklep;
- modulatie;
- status van het toestel.

U kunt 24 uur per dag de website raadplegen.



#### AANWIJZING!

Reset de bedrijfsurenteller op de website nadat het onderhoud is uitgevoerd.

### 5.2 Gegevens invoeren in website

#### Aanmelden

- Ga naar het webadres [www.nefiti-service.nl](http://www.nefiti-service.nl).
- Meld u aan met de inlognaam en uw persoonlijk wachtwoord. Deze zijn verkregen bij het tekenen van de raamovereenkomst. Indien deze vergeten zijn kunt u ze opvragen bij de Nefit DealerLine 0570 - 678566, toets 4.
- Adres, postcode en huisnummer van de gebruiker moeten gekoppeld worden aan het serienummer van de i-Service-box.
- Eventueel kunt u naar keuze uw mobiele telefoonnummer (SMS-alarmbericht) en/of e-mailadres invoeren. U ontvangt dan een storingsbericht in geval van een vergrendelende storing.

## 6 Diagnose

### De i-Service-box functioneert niet

- Controleer of er een voorkiesnummer moet worden ingevoerd (0 of 9). Dit kan voorkomen bij een huiscentrale (zie hoofdstuk 4). Met een analoog telefoontoestel kunt u controleren of u een voorkiesnummer moet invoeren.
- Controleer aan de hand van het aansluitschema (fig. 5 en 8) of de i-Service-box correct is aangesloten.
- Controleer de spanning over de connector van de telefoonlijn. De spanning moet 45 Volt DC bedragen.
- Controleer de spanning over i-Service-box vanuit de UBA. De spanning moet 24 Volt AC bedragen.
- Controleer met een analoog telefoontoestel of er een kiestoon is vanuit de positie waar de i-Service-box hangt.

### Geen toegang tot de website

- Controleer of het correcte wachtwoord en de juiste gebruikersnaam is ingevoerd. Deze gegevens zijn verkregen met de raamovereenkomst.

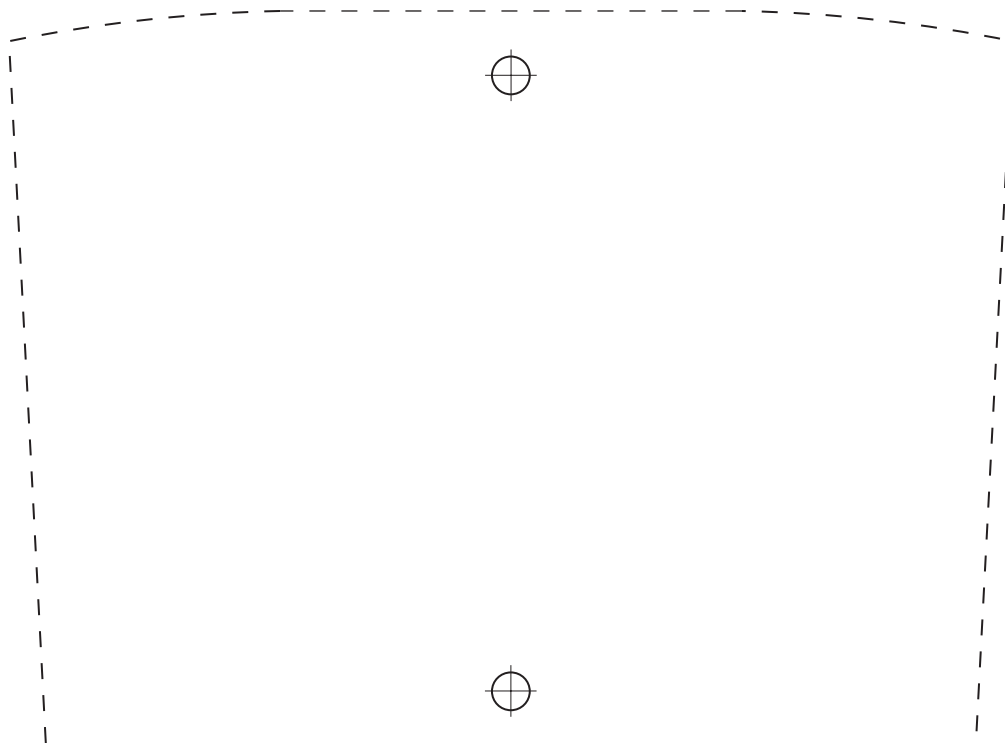



Nefit B.V., Postbus 3, 7400 AA Deventer.  
DealerLine: 0570 - 67 85 66.  
Consumenten Infolijn: 0570 - 67 85 00.  
Fax: 0570 - 67 85 86.  
Internet: [www.nefitdealer.nl](http://www.nefitdealer.nl)